

**Основные результаты исследования «Оценка
предпринимательским сообществом состояния инвестиционного и
предпринимательского климата в России, а также перспектив его
изменения в среднесрочной и долгосрочной перспективе» на основе
опроса руководителей промышленных предприятий**

Исследование выполнено специалистами Института «Центр развития» НИУ ВШЭ
(Н.В.Акиндинова, М.В.Волков, к.э.н. Смирнов С.В.) ЦКИ ИСИЭЗ НИУ ВШЭ (к.э.н.
Остапкович Г.В., Лола И.С.), АНО ИИЦ «Статистика России» (Нестеров В.Н. и др.)

1 Характеристика выборочной совокупности

В октябре 2011 г. было проведено обследование более 1000 промышленных предприятий с целью «Оценки предпринимательским сообществом состояния инвестиционного и предпринимательского климата в России, а также перспектив его изменения в среднесрочной и долгосрочной перспективе» для нужд федерального государственного бюджетного образовательного учреждения высшего профессионального образования «Российская академия народного хозяйства и государственной службы при Президенте Российской Федерации».

Обследование было проведено на предприятиях добывающих, обрабатывающих производств, производства и распределение электроэнергии, газа и воды.

Основными критериями выборки является распределение по субъектам РФ и видам экономической деятельности

При отборе регионов были проанализированы основные социально-экономические показатели этих регионов: численность населения, среднегодовая численность занятых в экономике, объем отгруженных товаров по видам деятельности «добыча полезных ископаемых», «обрабатывающие производства» и «Производство и распределение электроэнергии, газа и воды».

В результате проведенной работы были отобраны регионы, расположенные в 7 федеральных округах, представительные по основным социально-экономическим показателям в целом по Российской Федерации, а также представительные в соответствующих федеральных округах. Число отобранных регионов – 31.

Доля объемов отобранных для обследования регионов в отдельных общероссийских социально-экономических показателях составляет:

- В численности населения – 70,0%;
- В среднегодовой численности занятых в экономике – 71,2%;
- В объеме отгруженных товаров по виду деятельности «добыча полезных ископаемых» – 86,2%;
- В объеме отгруженных товаров по виду деятельности «обрабатывающие производства» – 80,0%;
- В объеме отгруженных товаров по виду деятельности «производство и распределение электроэнергии, газа и воды» – 76,3%;
- В количестве зарегистрированных предприятий и организаций промышленности – 75,0%.

В процессе работы определены следующие процедуры реализации дизайна выборки:

- Проанализирован и систематизирован информационный массив ЕГРПО по субъектам Российской Федерации на 1 января 2010 г.;
- Определена модель выборки предприятий в субъектах Российской Федерации;
- Произведено формирование выборочного массива отдельно по субъектам Российской Федерации;
- Определена модель отбора предприятий по видам экономической деятельности в рамках массива, сформированного по субъектам Российской Федерации.

Характеристика выборки промышленных организаций России, принявших участие в обследовании

Таблица 1

| Код ОКВЭД | Наименование | Количество обследованных предприятий | В % от общего числа обследованных предприятий |
|-----------|--|--------------------------------------|---|
| А | В | 1 | 2 |
| | Всего по промышленности (С,D,E) | 1002 | 100 |
| | Число занятых, чел. | до 250 | 340 |
| | | 251–500 | 236 |
| | | 501–1000 | 208 |
| | | более 1001 | 218 |
| | РАЗДЕЛ С | | |
| С | ДОБЫЧА ПОЛЕЗНЫХ ИСКОПАЕМЫХ | 94 | 9 |
| СА | Подраздел СА ДОБЫЧА ТОПЛИВНО-ЭНЕРГЕТИЧЕСКИХ ПОЛЕЗНЫХ ИСКОПАЕМЫХ | 66 | 7 |
| СВ | Подраздел СВ ДОБЫЧА ПОЛЕЗНЫХ ИСКОПАЕМЫХ, КРОМЕ ТОПЛИВНО-ЭНЕРГЕТИЧЕСКИХ | 28 | 3 |
| | РАЗДЕЛ D | | |
| D | ОБРАБАТЫВАЮЩИЕ ПРОИЗВОДСТВА | 799 | 80 |
| DA | Подраздел DA ПРОИЗВОДСТВО ПИЩЕВЫХ ПРОДУКТОВ, ВКЛЮЧАЯ НАПИТКИ, И ТАБАКА | 162 | 15 |
| DB | Подраздел DB ТЕКСТИЛЬНОЕ И ШВЕЙНОЕ ПРОИЗВОДСТВО | 57 | 6 |
| DC | Подраздел DC ПРОИЗВОДСТВО КОЖИ, ИЗДЕЛИЙ ИЗ КОЖИ И ПРОИЗВОДСТВО ОБУВИ | 10 | 1 |
| DD | Подраздел DD ОБРАБОТКА ДРЕВЕСИНЫ И ПРОИЗВОДСТВО ИЗДЕЛИЙ ИЗ ДЕРЕВА | 32 | 3 |

| | | | |
|---|--|-----------------|-----------|
| DE | Подраздел DE ЦЕЛЛЮЛОЗНО-БУМАЖНОЕ ПРОИЗВОДСТВО; ИЗДАТЕЛЬСКАЯ И ПОЛИГРАФИЧЕСКАЯ ДЕЯТЕЛЬНОСТЬ | 53 | 5 |
| DF | ПРОИЗВОДСТВО КОКСА И НЕФТЕПРОДУКТОВ | 13 | 1 |
| DG | Подраздел DG ХИМИЧЕСКОЕ ПРОИЗВОДСТВО | 68 | 7 |
| DH | Подраздел DH ПРОИЗВОДСТВО РЕЗИНОВЫХ И ПЛАСТМАССОВЫХ ИЗДЕЛИЙ | 46 | 5 |
| DI | Подраздел DI ПРОИЗВОДСТВО ПРОЧИХ НЕМЕТАЛЛИЧЕСКИХ МИНЕРАЛЬНЫХ ПРОДУКТОВ | 68 | 7 |
| DJ | Подраздел DJ МЕТАЛЛУРГИЧЕСКОЕ ПРОИЗВОДСТВО И ПРОИЗВОДСТВО ГОТОВЫХ МЕТАЛЛИЧЕСКИХ ИЗДЕЛИЙ | 65 | 6 |
| DK | ПРОИЗВОДСТВО МАШИН И ОБОРУДОВАНИЯ(БЕЗ ПРОИЗВОДСТВА ОРУЖИЯ И БОЕПРИПАСОВ) | 79 | 8 |
| DL | Подраздел DL ПРОИЗВОДСТВО ЭЛЕКТРООБОРУДОВАНИЯ, ЭЛЕКТРОННОГО И ОПТИЧЕСКОГО ОБОРУДОВАНИЯ | 69 | 7 |
| DM | Подраздел DM ПРОИЗВОДСТВО ТРАНСПОРТНЫХ СРЕДСТВ И ОБОРУДОВАНИЯ | 51 | 5 |
| DN | Подраздел DN ПРОЧИЕ ПРОИЗВОДСТВА | 26 | 3 |
| | | РАЗДЕЛ E | |
| ПРОИЗВОДСТВО И РАСПРЕДЕЛЕНИЕ ЭЛЕКТРОЭНЕРГИИ, ГАЗА И ВОДЫ | | 109 | 11 |

2 Состояние инвестиционного и предпринимательского климата в России по оценке предпринимательского сообщества

Результаты опроса более 1000 руководителей промышленных организаций (С, D, E, по ОКВЭД), свидетельствуют о **достаточно неблагоприятном состоянии инвестиционного и предпринимательского климата в России, сложившемся в 2011 г.**

Практически каждый третий респондент выразил неудовлетворение сложившимся в 2011 г. в России предпринимательским и инвестиционным климатом. При этом только 5% дали оценку ситуации как «хорошая».

В целом баланс¹ оценки изменения показателя составил -27%.

Рис.1. Распределение предпринимательских оценок относительно состояния предпринимательского и инвестиционного климата в стране в 2011 г.
доля организаций от их общего числа, %

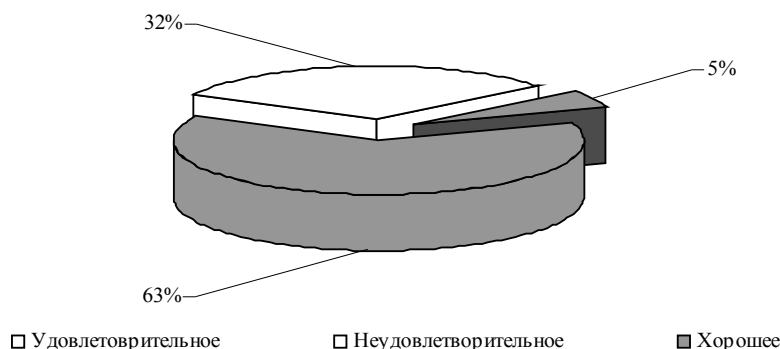

Охлаждение предпринимательского климата, а соответственно и замедление инвестиционных процессов коснулось всех субъектов крупного, среднего и, в особенности, малого предпринимательства. Так, распределение промышленных предприятий по численности занятых в производствах позволяет констатировать, что самая пессимистичная картина предпринимательских мнений относительно данной проблематики прослеживалась для предприятий с численностью занятых до 250 человек, в то время как результаты в группе предприятий от 500 и свыше 1000 человек носили более оптимистичный оттенок. Очевидно, что особенностью малого предпринимательства является наибольшая степень зависимости от динамики макроэкономических показателей и факторов воздействия внешней среды. Так, на неудовлетворительное состояние предпринимательского и инвестиционного климата в стране сослалось около 40% респондентов, баланс оценки изменения показателя по группировке малых предприятий продемонстрировал наименьшее значение и составил —32%.

¹ Баланс – разность долей респондентов, сообщивших о «хорошем» и «неудовлетворительном» состоянии предпринимательского и инвестиционного климата в стране в 2011 г.; в процентах.

Рис.2. Распределение предпринимательских оценок относительно состояния предпринимательского и инвестиционного климата в стране в 2011 г. по численности работающих на предприятиях
доля организаций от их общего числа, %

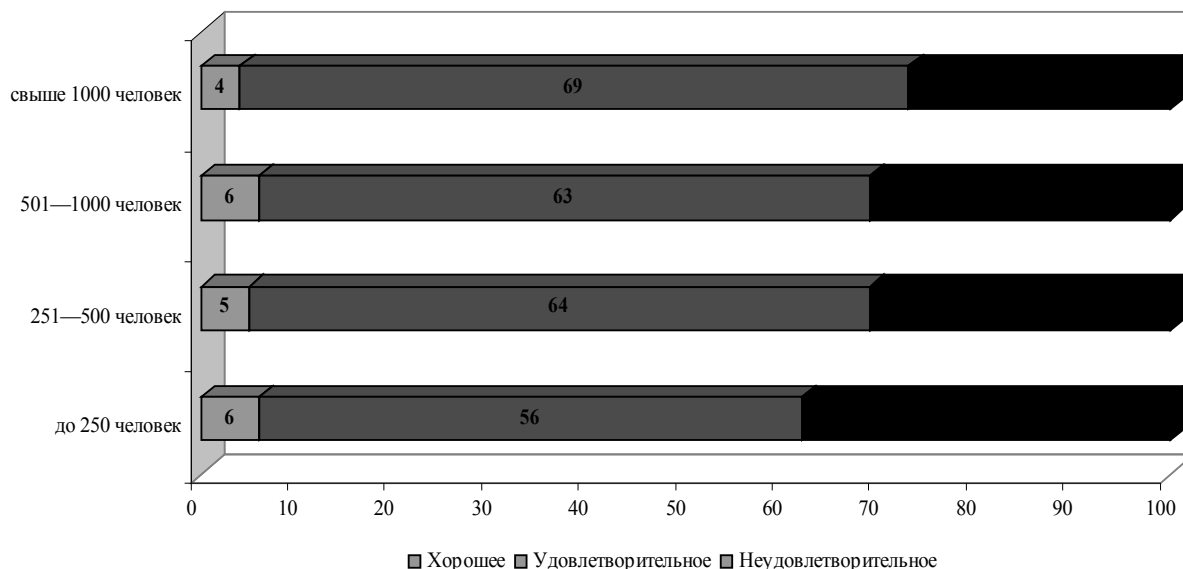

Существенный интерес вызывают и отраслевые модели поведения. Стратификация промышленных предприятий по видам экономической деятельности позволила проанализировать в том числе и отраслевую специфику сформировавшихся мнений.

В частности среди различных видов промышленных производств менее пессимистические оценки состояния предпринимательского и инвестиционного климата в стране были зафиксированы в экспортно — ориентированных предприятиях, добывающих полезные ископаемые, а также производящих и распределяющих электроэнергию, газ и воду. В то же

время несколько иной срез текущей ситуации виделся руководителям обрабатывающих производств. К сожалению, в 2011 г. в промышленных организациях указанного вида деятельности доминировали более негативные предпринимательские оценки. Так, более трети руководителей сообщили о неудовлетворительном состоянии предпринимательского и инвестиционного климата в стране, при этом только 5% придерживались противоположного мнения. Баланс оценки изменения показателя составил —29% против —23% в добывающих производствах и —17% в организациях по производству, распределению электроэнергии, газа и воды.

Рис.3. Распределение предпринимательских оценок относительно состояния предпринимательского и инвестиционного климата в стране в 2011 г. по видам экономической деятельности
доля организаций от их общего числа, %

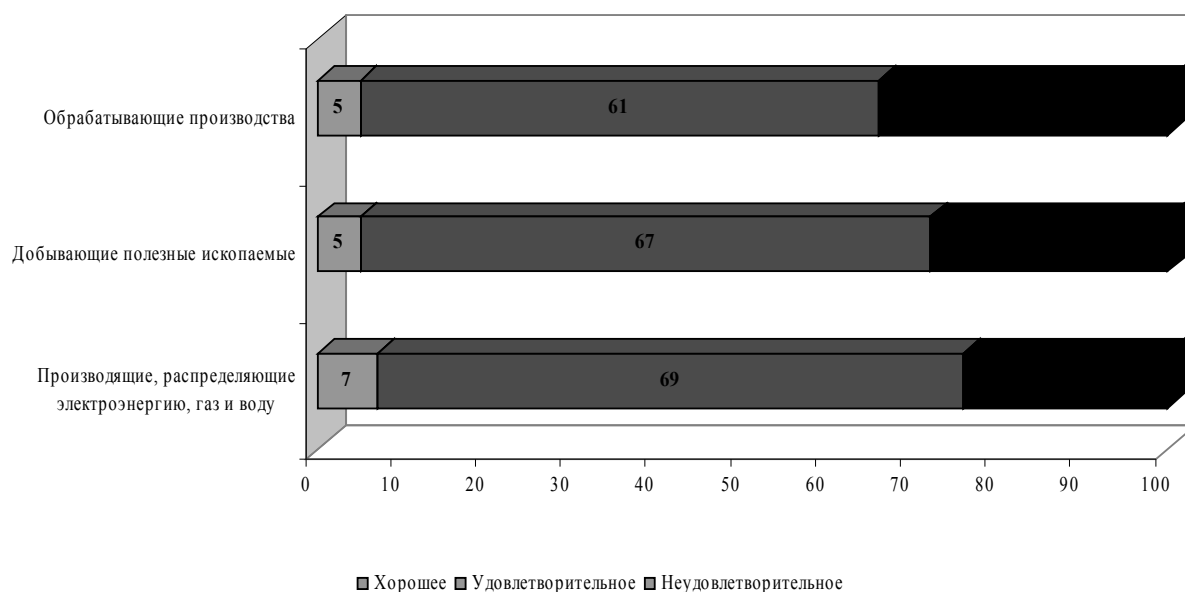

Более детальный анализ видов деятельности, относящихся к обрабатывающим производствам, показал, что в 2011 г. наихудшие оценки предпринимательского и инвестиционного климата в стране прослеживались в химическом производстве, а именно: в производствах резиновых и пластмассовых изделий (баланс оценки изменения показателя составил —48%).

**Состояние предпринимательского и инвестиционного климата в стране
в 2011 г. по видам экономической деятельности**

| Виды экономической деятельности | Хорошее | Удовлетворительное | Неудовлетворительное | Баланс (%) |
|--|-------------------|--------------------|----------------------|------------|
| Всего по промышленности (С,D,E) | 5 | 63 | 32 | -27 |
| | РАЗДЕЛ – С | | | |
| Добыча полезных ископаемых | 5 | 67 | 28 | -23 |
| СА – Добыча топливно–энергетических ископаемых | 5 | 72 | 23 | -18 |
| СВ – Добыча полезных ископаемых, кроме топливно–энергетических | 7 | 54 | 39 | -32 |
| | РАЗДЕЛ – D | | | |
| Обрабатывающие производства | 5 | 61 | 34 | -29 |
| DA – Производство пищевых продуктов, включая напитки и табак | 7 | 70 | 23 | -16 |
| DB – Текстильное и швейное производство | 9 | 49 | 42 | -33 |
| DD – Обработка древесины и производство изделий из дерева | 13 | 53 | 34 | -21 |
| DE – Целлюлозно–бумажное производство; издательская и полиграфическая деятельность | 6 | 54 | 40 | -34 |
| DF – Производство кокса и нефтепродуктов | 0 | 77 | 23 | -23 |
| DG – Химическое производство | 6 | 53 | 41 | -35 |
| DH – Производство резиновых и пластмассовых изделий | 2 | 48 | 50 | -48 |
| DI – Производство прочих неметаллических минеральных продуктов | 3 | 66 | 31 | -28 |
| DJ – Metallургическое производство и производство готовых металлических изделий | 5 | 60 | 35 | -30 |
| DK – Производство машин и оборудования (без производства оружия и боеприпасов) | 1 | 64 | 35 | -34 |
| DL – Производство электрооборудования, электронного и оптического оборудования | 1 | 62 | 36 | -35 |
| DM – Производство транспортных средств и оборудования | 4 | 61 | 35 | -31 |
| DN – Прочие производства | 4 | 58 | 38 | -34 |
| | РАЗДЕЛ – E | | | |

| | | | | |
|--|---|----|----|-----|
| Производство и распределение электроэнергии, газа и воды | 7 | 69 | 24 | -17 |
|--|---|----|----|-----|

Аналогичные тенденции наблюдались в производствах электрооборудования, электронного и оптического оборудования; текстильных и швейных производствах; производствах машин и оборудования; издательской и полиграфической деятельности.

Более позитивные результаты среди обрабатывающих предприятий, хотя также имеющие отрицательное значение, были зафиксированы в производстве пищевых продуктов, включая напитки и табак (баланс оценки изменения показателя составил -16%). В организациях указанного вида деятельности менее четверти руководителей охарактеризовали состояние предпринимательского и инвестиционного климата как «неудовлетворительное».

Пищевая промышленность по сравнению с базовыми отраслями отличается более короткими сроками окупаемости вложений – отдачу возможно получить максимум через год. При всей непредсказуемости экономической ситуации в России такие сроки более– менее приемлемы для большинства инвесторов. Кроме того, высока оценка пищевой промышленности со стороны иностранных инвесторов. На сегодняшний день в России свои производства имеют практически все ведущие мировые компании по производству продуктов питания и табачных изделий.

Проведенное обследование позволило проанализировать динамику предпринимательского и инвестиционного климата в стране в 2011 г. по сравнению с 2000 и 2005 гг.

Можно выделить как минимум два основных фактора, под воздействием которых макроэкономика России находилась в 2000–х годах:

- рост спроса на продукцию российских фирм – импортозамещение (вследствие резкого обесценивания рубля в момент кризиса 1998 г.);
- повышенной инфляции;

– неуклонного, особенно после 2003 г., роста уровня мировых цен на углеводороды, что обеспечило значительные инвестиции, в частности в нефтегазовую отрасль.

Согласно проведенному исследованию, в 2011 г. 53% руководителей промышленных предприятий констатировали улучшение предпринимательского и инвестиционного климата в стране по сравнению с 2000 г. Баланс оценки изменения показателя составил +39%.

В то же время, в 2011 г., по сравнению с 2005 г., наращивание инвестиционного и предпринимательского климата в стране продолжилось, но, по мнению предпринимателей, проходило уже менее интенсивно. Доля руководителей, сообщившая об улучшении предпринимательского и инвестиционного климата по сравнению с 2005 г., составила 35%. Баланс оценки изменения показателя составил +21%.

Рис.4. Распределение предпринимательских оценок относительно динамики предпринимательского и инвестиционного климата в стране в 2011 г., по сравнению с 2000 и 2005 гг. доля организаций от их общего числа, %

В 2011 г. наибольший прорыв относительно 2000 г. был осуществлен на предприятиях по добыче полезных ископаемых, а также организациями, входящими в группу обрабатывающих производств. Доля организаций, отметивших улучшение предпринимательского и инвестиционного климата в стране, относящихся к добывающим топливно–энергетические ископаемые, а также производящим кокс и нефтепродукты, была преобладающей и составила 66 и 77% соответственно.

В то же время, по сравнению с 2005 г., в 2011 г. в промышленных организациях указанных видов деятельности прослеживается очевидное снижение доли руководителей, отмечавших данное улучшение. Об этом свидетельствует и ослабление позитивной динамики по сравнению с 2000 г. Так, баланс оценки изменения показателя по данным предприятиям в анализируемом периоде составил в добывающих топливно–энергетические ископаемые + 44 против +61%, и +23 против +62% в организациях по производству кокса и нефтепродуктов.

Рис.5. Распределение оценок руководителей предприятий, отмечавших «улучшение» предпринимательского и инвестиционного климата в стране в 2011 г. по сравнению с 2000 и 2005 гг.
доля респондентов от их общего числа, %

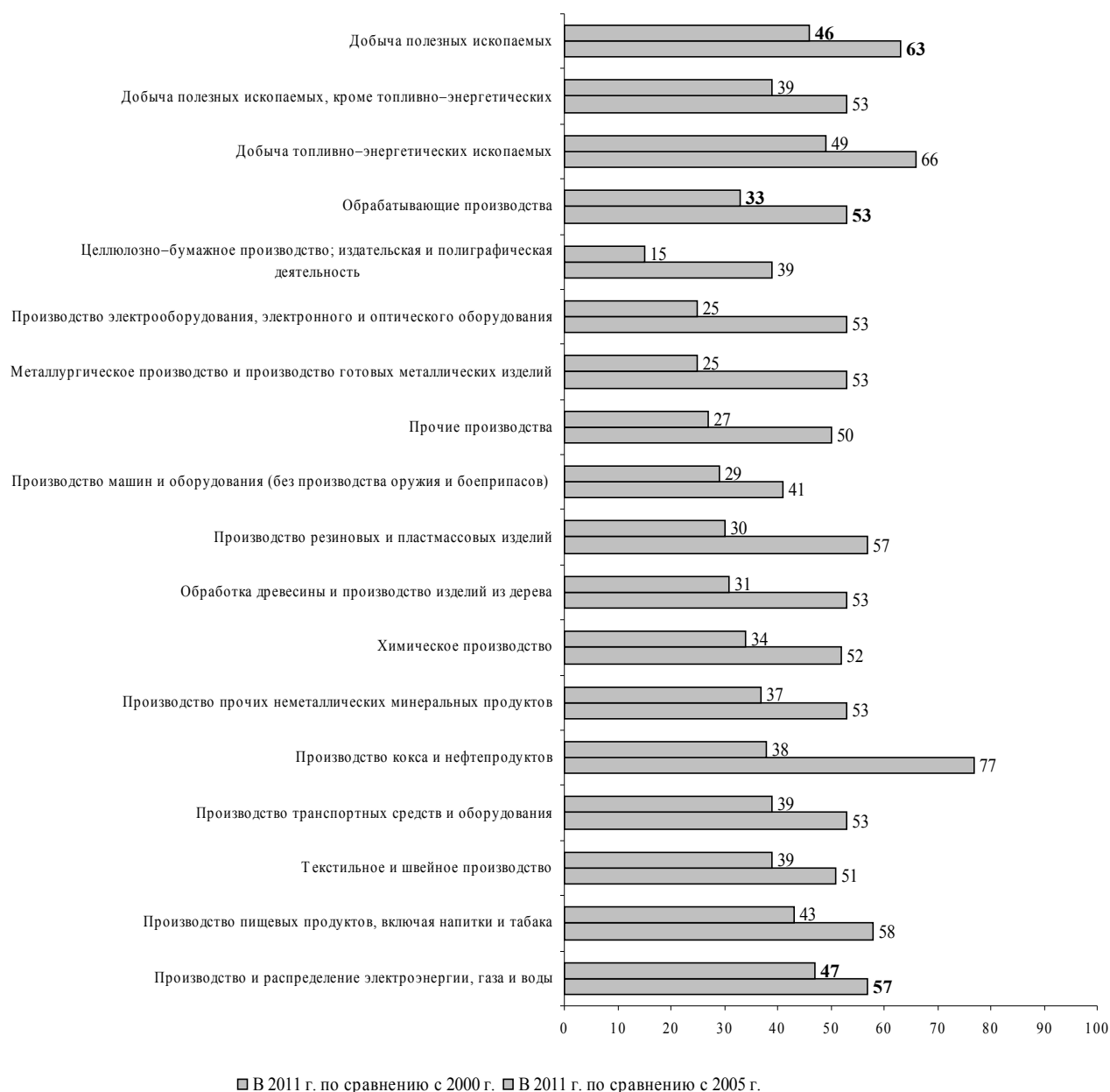

Следует отметить, что аналогичные тенденции прослеживаются и в производствах других видов экономической деятельности.

Наибольшее ослабление в динамике изменения предпринимательского и инвестиционного климата в стране в 2011 г. по сравнению с 2005 гг. происходило по мнению руководителей целлюлозно – бумажного производства. Баланс оценки изменения показателя составил -8% , в то время как по сравнению с 2000 г. динамика была положительной – $+16\%$.

Таблица 3

Динамика изменения предпринимательского и инвестиционного климата в стране в 2011 г.

| | | По сравнению с 2000 г. (балансы,%) | По сравнению с 2005 г. (балансы,%) |
|--|-------------------|---------------------------------------|---------------------------------------|
| Всего по промышленности (С,D,E) | | +39 | +21 |
| Число занятых, чел. | до 250 | +29 | +16 |
| | 251–500 | +43 | +20 |
| | 501–1000 | +41 | +22 |
| | более 1001 | +47 | +31 |
| РАЗДЕЛ – С | | | |
| Добыча полезных ископаемых | | +57 | +40 |
| СА – Добыча топливно–энергетических ископаемых | | +61 | +44 |
| СВ – Добыча полезных ископаемых, кроме топливно–энергетических | | +42 | +28 |
| РАЗДЕЛ – D | | | |
| Обрабатывающие производства | | +38 | +18 |
| DA – Производство пищевых продуктов, включая напитки и табак | | +46 | +31 |
| DB – Текстильное и швейное производство | | +32 | +20 |
| DD – Обработка древесины и производство изделий из дерева | | +28 | +6 |
| DE – Целлюлозно–бумажное производство; издательская и полиграфическая деятельность | | +16 | - 8 |
| DF – Производство кокса и нефтепродуктов | | +62 | +23 |
| DG – Химическое производство | | +34 | +16 |
| DH – Производство резиновых и пластмассовых изделий | | +44 | +17 |
| DI – Производство прочих неметаллических минеральных продуктов | | +47 | +31 |
| DJ – Metallургическое производство и производство готовых металлических изделий | | +38 | +10 |
| DK – Производство машин и оборудования (без производства оружия и боеприпасов) | | +27 | +15 |
| DL – Производство электрооборудования, электронного и оптического оборудования | | +37 | +9 |

| | | |
|--|------------|-----|
| DM – Производство транспортных средств и оборудования | +39 | +25 |
| DN – Прочие производства | +23 | 0 |
| | РАЗДЕЛ – E | |
| Производство и распределение электроэнергии, газа и воды | +47 | +36 |

Очевидно, что структура промышленного производства в России в период 2000–2011 гг. изменялась в сторону повышения доли топливно–энергетического комплекса и сырьевых отраслей хозяйства. Тем не менее и в несырьевых отраслях многие промышленные предприятия демонстрировали преимущественно положительную динамику производственных показателей.

Так, анализ общей экономической ситуации, сложившейся на промышленных предприятиях в 2011 г., позволяет сделать вывод о благоприятной конъюнктуре на большинстве российских производств. Доля руководителей, давших позитивные оценки, превзошла долю тех, кто выразил недовольство. В целом по промышленности баланс оценки изменения экономической ситуации в 2011 г. составил +5%.

Лидирующими видами экономической деятельности среди промышленных предприятий по значению данного показателя традиционно стали предприятия, добывающие полезные ископаемые (баланс оценки изменения показателя составил +17%), а также организации, производящие и распределяющие электроэнергию, газ и воду (+7%).

Посткризисное восстановление экспортно–ориентированных отраслей топливно–сырьевого сектора экономики стимулировало и поддерживало развитие связанных с ними обрабатывающих производств. В большинстве видов деятельности обрабатывающих предприятий также была зафиксирована положительная динамика экономической ситуации (в целом по разделу D, баланс оценки изменения показателя составил +3%).

Рис.6. Оценка экономической ситуации на предприятиях в 2011 г.
Балансы, %

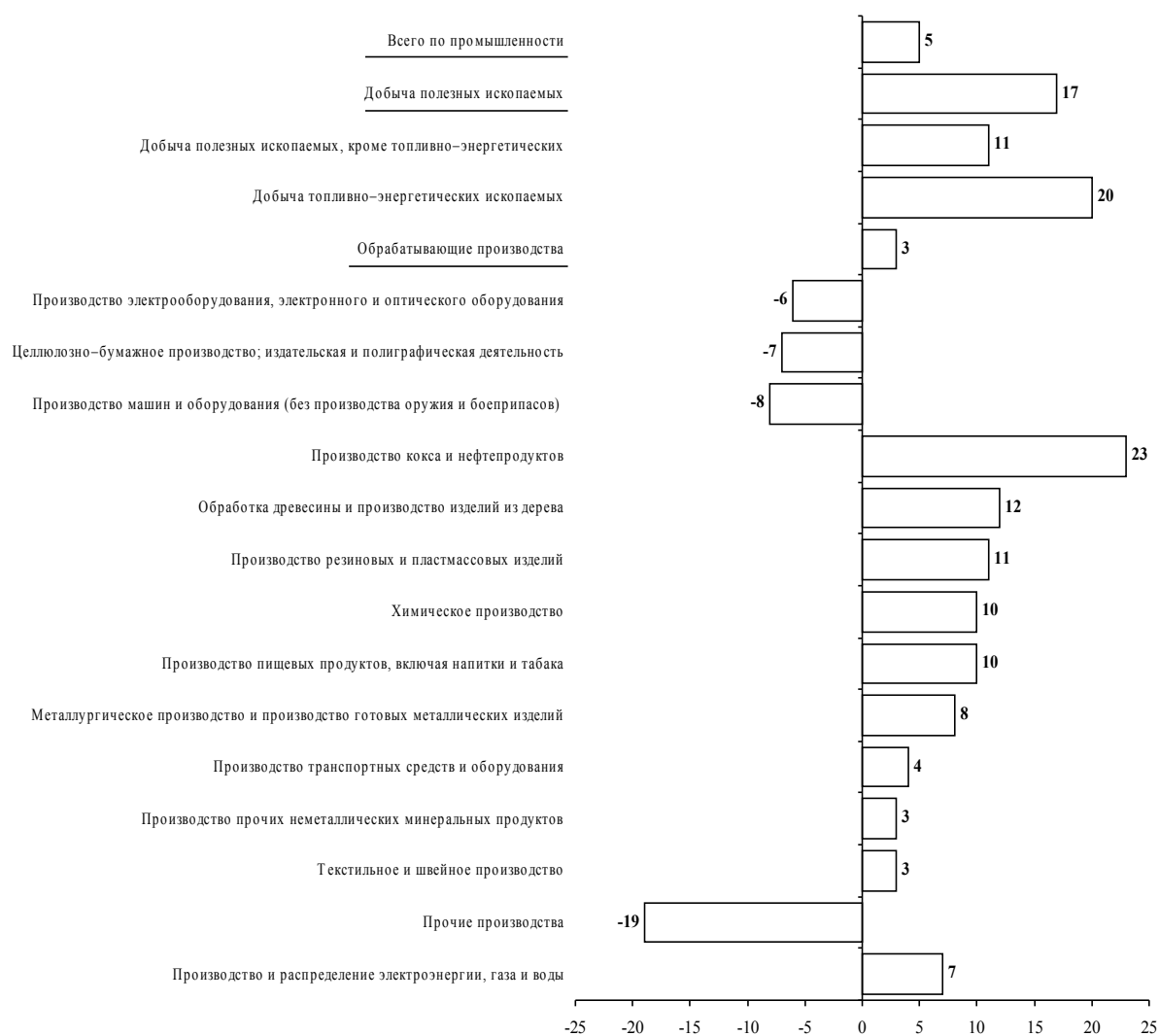

В то же время в обрабатывающем комплексе российской промышленности в 2011 г. прослеживались производства, руководители которых дали негативные оценки экономической ситуации на предприятиях. В данную группу вошли предприятия по производству машин и оборудования (баланс оценки изменения экономической ситуации составил -8%); целлюлозно-бумажное производство (-7%); предприятия по производству электрооборудования (-6%).

3 Склонность предпринимателей к инвестированию; наличие, сроки и масштабы завершенных, реализуемых на момент обследования и планируемых инвестиционных проектов

Проведенное исследование позволило установить, что в своем большинстве в 2011 г. руководители оценили проблему модернизации своего производства как актуальную. При этом более четверти предпринимателей считают эту проблему «чрезвычайно актуальной».

Рис.7. Распределение предпринимательских оценок относительно актуальности проблемы модернизации производства в 2011 г. доля организаций от их общего числа, %

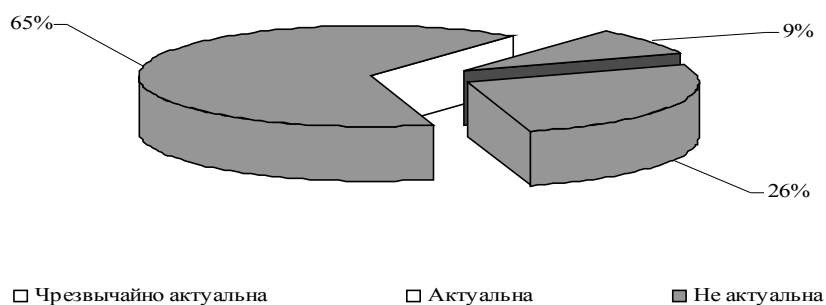

Анализ данной проблематики в разрезе численности занятых на предприятиях показал, что в 2011 г. наиболее остро актуальность данной проблемы стояла для руководителей крупных производств, с численностью более 1000 человек.

Рис.8. Распределение предпринимательских оценок относительно актуальности проблемы модернизации производства в 2011 г. по численности работающих на предприятиях
доля организаций от их общего числа, %

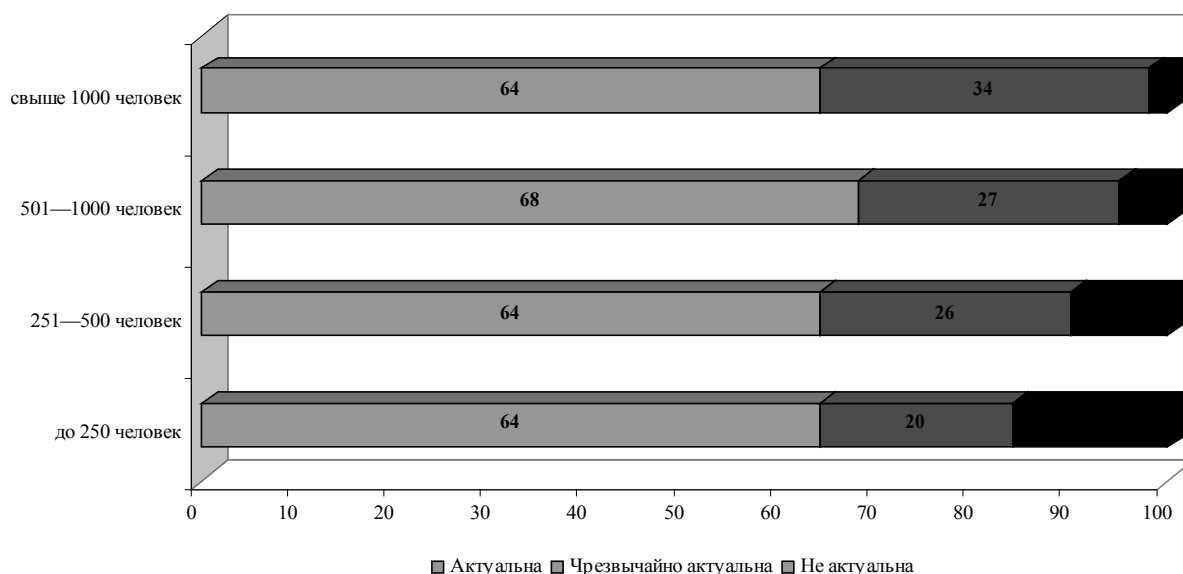

Стратификация промышленных предприятий по видам экономической деятельности продемонстрировала, в том числе, и отраслевую градацию предпринимательских мнений. Так, в 2011 г. наибольшую заинтересованность в модернизации своих производств выразили руководители предприятий, производящих кокс и нефтепродукты (баланс оценки изменения показателя составил +46%), распределяющие электроэнергию, газ и воду (+35%), а также химическое производство (+34%).

Вместе с тем, были выявлены предприятия, для которых проведение данных мероприятий было не столь актуально. В группу таких производств в 2011 г. вошло целлюлозно-бумажное производство (баланс оценки изменения показателя составил -4%), а также производства прочих неметаллических минеральных продуктов (-1%).

Рис.9. Оценка актуальности проблемы модернизации производства в 2011 г.
Балансы, %

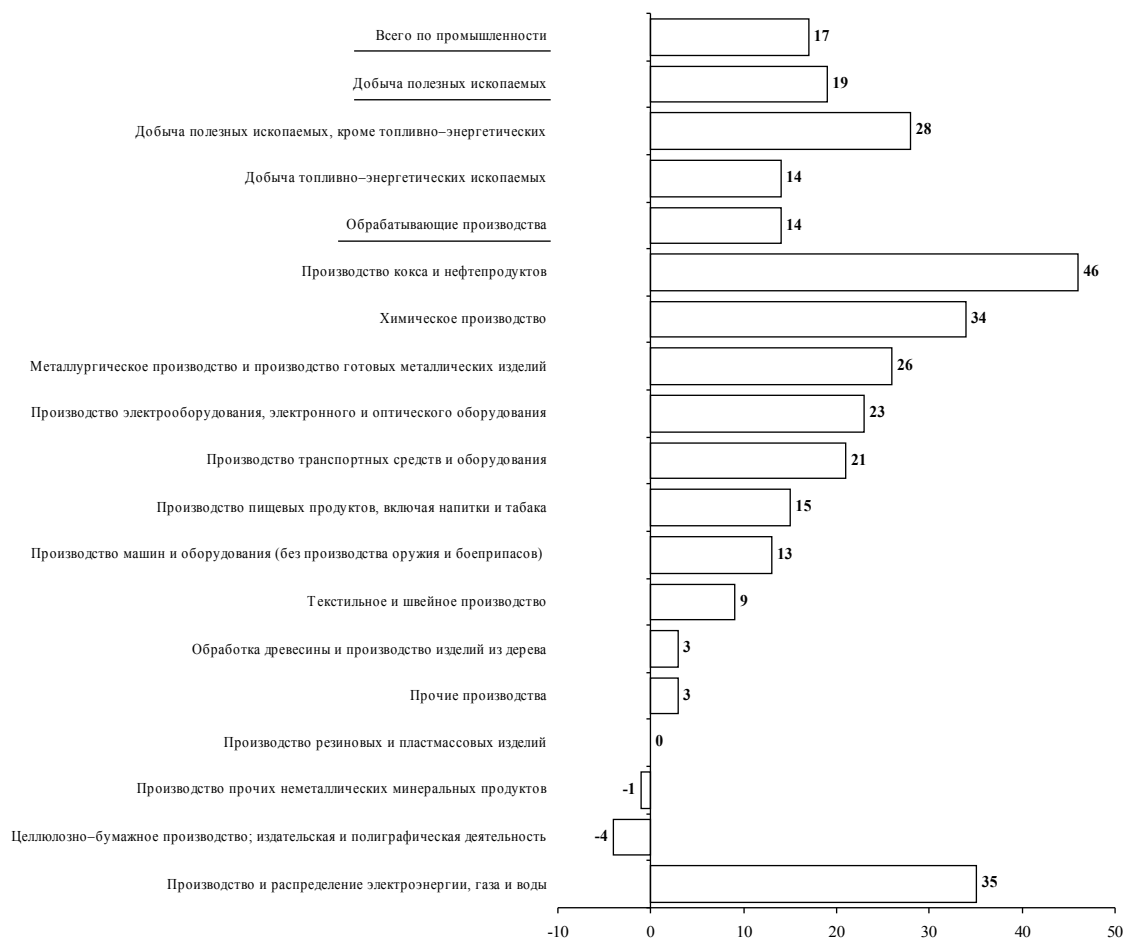

Не менее интересным представляется распределение предпринимательских оценок с точки зрения степени актуальности проблемы модернизации для их производств. Обследованием установлено, что наибольшая доля руководителей, отметившая проведение модернизации «чрезвычайно актуальным», была зафиксирована в разрезе следующих промышленных предприятий: по производству кокса и нефтепродуктов (46% респондентов); химических производств (41%); по производству и распределению электроэнергии, газа и воды (40%); добывающие полезные ископаемые, кроме топливно-энергетических (39%); металлургическое

производство и производство готовых металлических изделий (34%);
производящие транспортные средства и оборудование (33%).

Рис.10. Распределение оценок руководителей предприятий, посчитавших проблему модернизации производства «чрезвычайно актуальной»
доля респондентов от их общего числа, %



Согласно результатам обследования, в 2011 г. модернизация производства стала преобладающим направлением вложения финансовых средств на предприятиях, о чем сообщили 78% руководителей. Следующим по степени важности направлением предприниматели посчитали вложения в расширение производства, а также в развитие профессионального уровня персонала. Направлением – аутсайдером по вложению финансовых средств стали финансовые инструменты, о чем сообщили только 8% предпринимателей.

Рис.11. Направления вложений финансовых ресурсов в 2011 г.
доля респондентов от их общего числа, %

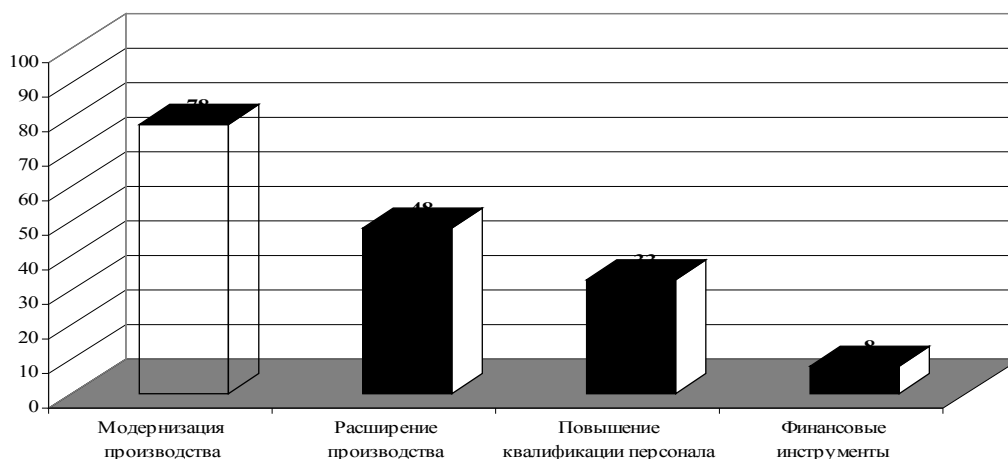

Наибольшую активность при вложении финансовых средств в модернизацию производства в 2011 г. проявили руководители промышленных предприятий обрабатывающего сектора. Так, в первую очередь это прослеживалось на предприятиях по производству кокса и нефтепродуктов, на что указали 92% руководителей, по производству транспортных средств и оборудования – 84%; а также производящих и распределяющих электроэнергию, газ и воду – 83%.

Рис.12. Распределение оценок руководителей по лидирующему направлению «модернизация производства» в 2011 г.
доля респондентов от их общего числа, %



Интенсивнее всего распределение имеющихся финансовых ресурсов в расширение производства происходило на промышленных предприятиях, добывающих топливно-энергетические полезные ископаемые (67% респондентов); металлургического производства и готовых металлических изделий (58%);

Рис.13. Распределение оценок руководителей по направлению —«расширение производства» в 2011 г. доля респондентов от их общего числа, %



Также обращает на себя внимание факт достаточно высокой доли руководителей, вкладывающих финансовые ресурсы в повышение квалификации персонала. В 2011 г. каждый третий опрошенный руководитель проводил данное мероприятие.

При этом наибольшую активность проявляли руководители промышленных предприятий добывающего комплекса.

Меньшая заинтересованность руководителей в повышении квалификации персонала прослеживалось на предприятиях по производству пищевых продуктов, включая напитки и табак (22% респондентов).

Рис.14. Распределение оценок руководителей по направлению - «повышение квалификации персонала» в 2011 г. доля респондентов от их общего числа, %



Финансовые инструменты, как направления для вложения имеющихся финансовых ресурсов, использовались руководителями меньше всего. Так, в 2011 г. к таким мерам прибегло только лишь 8% предпринимателей. В большей степени это было распространено на предприятиях обрабатывающих видов деятельности, а именно: химических производствах; производствах прочих неметаллических минеральных продуктов; металлургических производствах и производствах готовых металлических изделий; а также производствах по распределению электроэнергии, газа и воды.

Рис.15. Распределение оценок руководителей по направлению - «финансовые инструменты» в 2011 г. доля респондентов от их общего числа, %



Проведенное исследование позволило установить, что за последние два года инвестиционные проекты, связанные с модернизацией производства, проводились на подавляющем числе промышленных предприятий, о чем сообщили более 80% руководителей.

Рис.16. Осуществление на предприятиях за последние два года инвестиционных проектов, связанных с модернизацией производства
доля респондентов от их общего числа, %

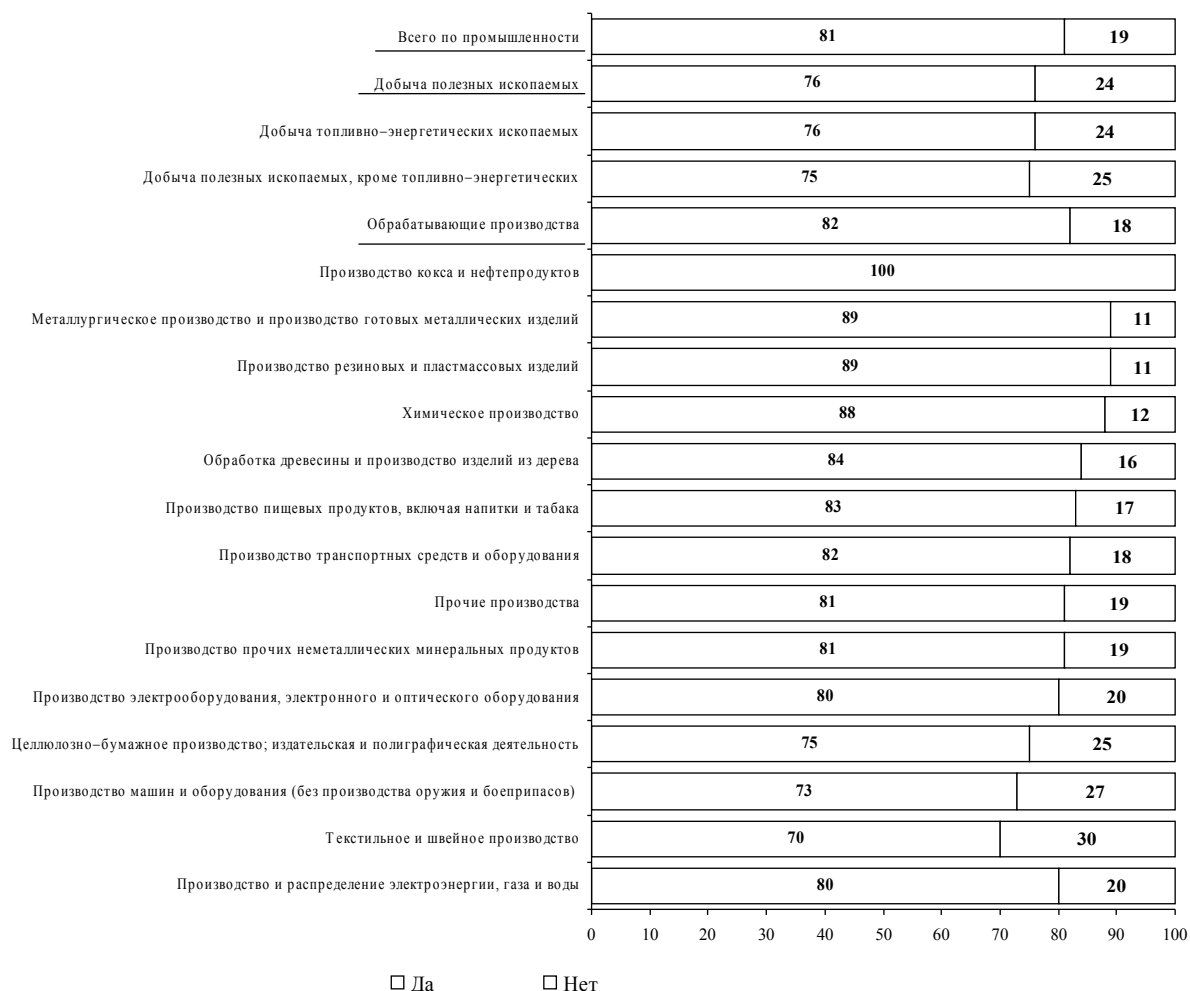

Как видно из приведенных данных, наиболее активное участие в проектах, связанных с модернизацией производства, было зафиксировано на промышленных предприятиях по производству кокса и нефтепродуктов (об этом сообщили 100% руководителей); в металлургических производствах и производствах готовых металлических изделий, а также в производствах резиновых и пластмассовых изделий (89% соответственно).

Проведенное обследование также позволило установить общий объем и сроки инвестиционных проектов, осуществленных на предприятиях в последние два года.

Так, согласно результатам обследования, общий объем осуществленных инвестиционных проектов варьировался от 10 до 100 млн. рубл., при этом их

превалирующий срок окупаемости, независимо от общего объема инвестиций, а также от численности занятых, колебался от 1 года до 5 лет.

Рис.17. Общий объем и сроки инвестиционных проектов, связанных с модернизацией производства, осуществленных на промышленных предприятиях за последние два года в % от осуществляющих инвестиционные проекты

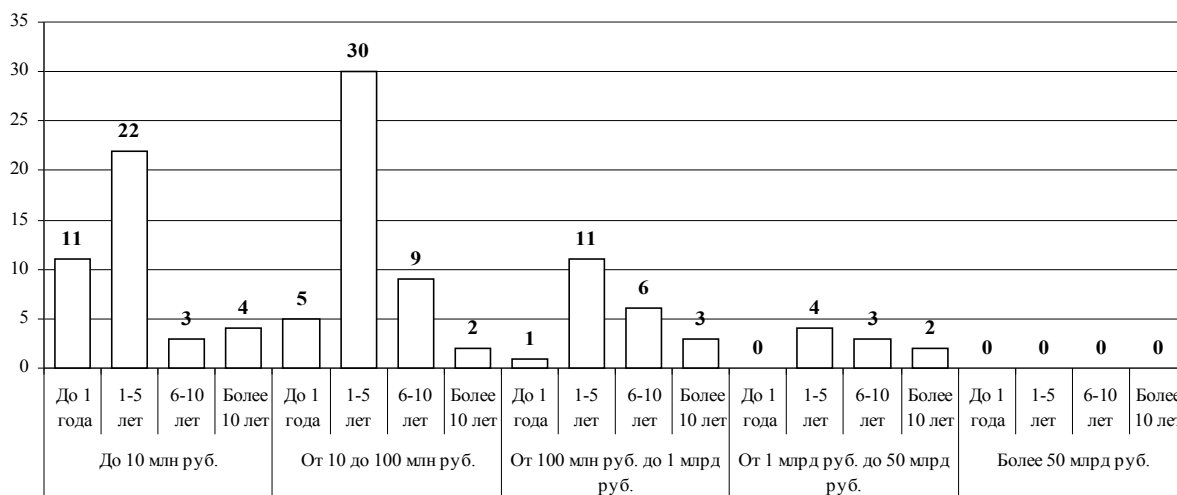

Стратификация промышленных предприятий по видам экономической деятельности показала, что наибольшая доля руководителей, осуществлявших инвестиционные проекты, была сосредоточена в обрабатывающем секторе и составила в производстве электрооборудования, электронного и оптического оборудования (44%); в химическом производстве (41%); производстве машин и оборудования (38%).

Также следует выделить и предприятия по производству кокса и нефтепродуктов. Полученные результаты свидетельствуют, что только лишь в организациях указанного вида деятельности за последние два года осуществлялось наибольшее число инвестиционных проектов с общим объемом инвестиций не только от 1 до 50 млрд. руб., но и свыше 50 млрд. рублей.

Так, об осуществляемых проектах в размере от 1 до 50 млрд. руб. и со сроком окупаемости от 6 до 10 лет указали 23% предпринимателей; в размере более 50 млрд. руб. и сроком окупаемости более 10 лет - 8%.

Важным является анализ предпринимательских суждений относительно горизонтов долгосрочного планирования инвестиционной

составляющей. Так, распределение мнений руководителей относительно наличия на предприятиях планов долгосрочного развития инвестиционной деятельности позволяет констатировать, что большинство из них если и располагают планами, то ориентированными на реализацию до 2012 и 2015 гг.

При этом обращает на себя внимание тот факт, что практически у четверти опрошенных руководителей было зафиксировано полное отсутствие таковых.

Рис.20. Распределение предпринимательских оценок относительно наличия на промышленных предприятиях планов долгосрочного развития инвестиционной деятельности
доля организаций от их общего числа, %

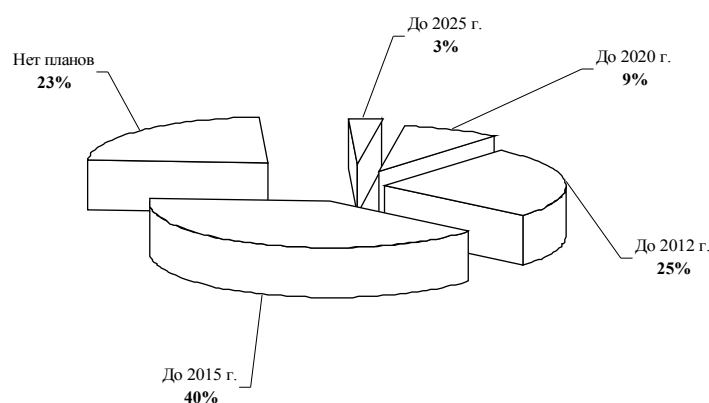

В частности анализ ситуации в разрезе видов экономической деятельности показал, что до 2015 г. наибольшее количество планов долгосрочного развития имели предприятия химических производств, о чем сообщили 58% руководителей; производства транспортных средств и оборудования (54%); производства электрооборудования, электронного и оптического оборудования (51%); производства по распределению электроэнергии, газа и воды (47%).

Рис.21. Распределение предпринимательских оценок относительно наличия на промышленных предприятиях планов долгосрочного развития инвестиционной деятельности до 2015 г. доля организаций от их общего числа, %



Анализ предприятий, продемонстрировавших планы инвестиционного развития до 2012 г., показал несколько иную раскладку предпринимательских оценок. В данном случае максимальная концентрация планов прослеживалась на предприятиях целлюлозно-бумажного производства, издательской и полиграфической деятельности; в производствах резиновых и пластмассовых изделий; производствах пищевых продуктов, включая напитки и табак, а также по обработке древесины и производства изделий из дерева.

Рис.22. Распределение предпринимательских оценок относительно наличия на промышленных предприятиях планов долгосрочного развития инвестиционной деятельности до 2012 г. доля организаций от их общего числа, %



В то же время распределение предпринимательских оценок относительно наличия планов долгосрочного развития до 2020 г. свидетельствует о том, что ими в наибольшей степени располагают только лишь руководители предприятий по производству кокса и нефтепродуктов, а также производящие и распределяющие электроэнергию, газ и воду. Отсутствие планов в этом периоде было зарегистрировано на предприятиях по обработке древесины и производства изделий из дерева, а также по целлюлозно-бумажному производству.

Рис.23. Распределение предпринимательских оценок относительно наличия на промышленных предприятиях планов долгосрочного развития инвестиционной деятельности до 2020 г. доля организаций от их общего числа, %



О планах долгосрочного развития до 2025 г. в большей мере сообщили руководители из группы добывающих производств, а именно: по добыче топливно-энергетических полезных ископаемых (26% респондентов); а также добывающие полезные ископаемые, кроме топливно-энергетических (14%).

Отсутствие долгосрочных планов прослеживалось в группе предприятий производств пищевых продуктов, включая напитки и табак; текстильного и швейного производства; производства кокса и нефтепродуктов; производства резиновых и пластмассовых изделий; производства машин и оборудования; производства электрооборудования; а также производства транспортных средств и оборудования.

Проведенное обследование позволило выявить намерения руководителей различных промышленных предприятий с точки зрения их планов на ближайший год по расширению производств за счет собственных источников финансирования.

В частности, анализ показал, что в 2012 г. на большинстве промышленных предприятиях такую схему расширения своего производства готовы использовать 58% руководителей.

*Рис.24. Распределение предпринимательских оценок относительно намерений руководителей в ближайший год расширять производство за счет собственных источников финансирования
доля организаций от их общего числа, %*

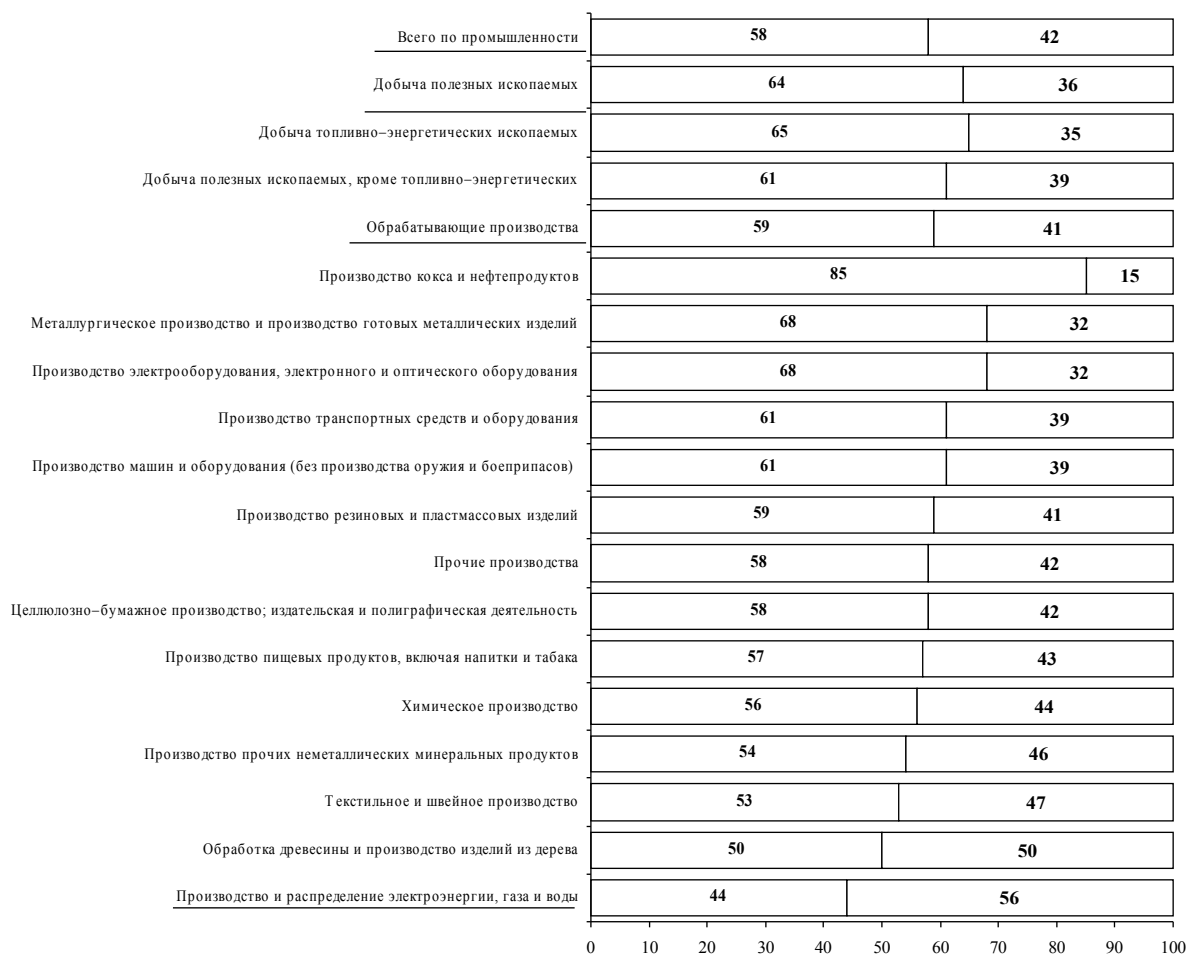

Да Нет

Наибольшую расположенность развития производства за счет собственных активов продемонстрировали добывающие полезные ископаемые, а также обрабатывающие производства. Их доля составила 64 и 59% соответственно.

Стратификация предприятий по видам экономической деятельности позволила зафиксировать среди них наиболее расположенные к финансированию за счет имеющихся активов.

Так, это прослеживалась на предприятиях по производству кокса и нефтепродуктов (85% респондентов); металлургических производствах и производствах готовых металлических изделий (68%); по производству электрооборудования, электронного и оптического оборудования (68%).

Одновременно обращает на себя внимание и достаточно высокая доля руководителей (42%), не имеющих в 2012 г. намерение расширить свое производство за счет собственных источников финансирования.

Особенно ярко это проявилось на предприятиях, производящих и распределяющих электроэнергию, газ и воду, где доля руководителей, имеющих такие намерения, была меньше доли тех, кто не планировал увеличение производства, составив 44 против 56%.

Согласно результатам исследования, максимальный срок, на который в 2011 г. большинство руководителей готовы вложить финансовые средства в инвестиционный проект, направленный на развитие собственных промышленных предприятий, составил от 1 до 5 лет. Об этом сообщили 67% руководителей.

*Рис.25. Распределение предпринимательских оценок относительно максимального срока, на который руководители промышленных предприятий готовы вложить финансовые средства в инвестиционный проект
доля организаций от их общего числа, %*

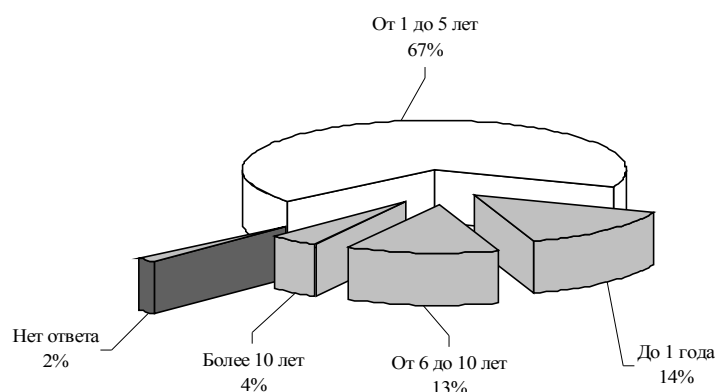

Прослеживается логичное распределение оценок руководителей относительно сроков вложения финансовых активов в зависимости от численности работающих на предприятии. Так, анализ показал, что до 1 года в наибольшей степени расположены инвестировать небольшие производства с численностью до 250 человек, тогда как инвестировать на срок от 6 до 10 лет и более, выразили готовность руководители предприятий с численностью от 1000 человек и выше.

Стратификация промышленных предприятий по видам экономической деятельности показала, что от 1 года до 5 лет наибольшую готовность к инвестированию выразили руководители обрабатывающих производств, а

именно: по производству транспортных средств и оборудования; по обработке древесины и производства изделий из дерева; по производству электрооборудования.

**Рис.26. Распределение промышленных предприятий, готовых вложить финансовые средства в инвестиционный проект на срок от 1 до 5 лет
доля организаций от их общего числа, %**



Вложить финансовые средства на максимальный срок до одного года, в большей степени, были готовы руководители предприятий добывающих производств — по добыче полезных ископаемых, кроме топливно-энергетических (29%) и добывающих топливно-энергетические полезные ископаемые (20%).

Отсутствие заинтересованности в краткосрочные вложения (до 1 года) выразили руководители предприятий по производству кокса и нефтепродуктов.

Рис.27. Распределение промышленных предприятий, готовых вложить финансовые средства в инвестиционный проект на срок до 1 года
доля организаций от их общего числа, %



Несколько иная картина складывается при анализе групп предприятий, руководители которых готовы вложить финансовые средства в инвестиционный проект развития от 6 до 10 лет. В данном случае большая заинтересованность прослеживалась в организациях, производящих и распределяющих электроэнергию, газ и воду, о чем сообщили 17% руководителей. Следует отметить, что руководители данных производств также были нацелены и на более долгосрочное инвестирование, в частности более 10 лет.

Рис.28. Распределение промышленных предприятий, готовых вложить финансовые средства в инвестиционный проект на срок от 6 до 10 и более лет
доля организаций от их общего числа, %

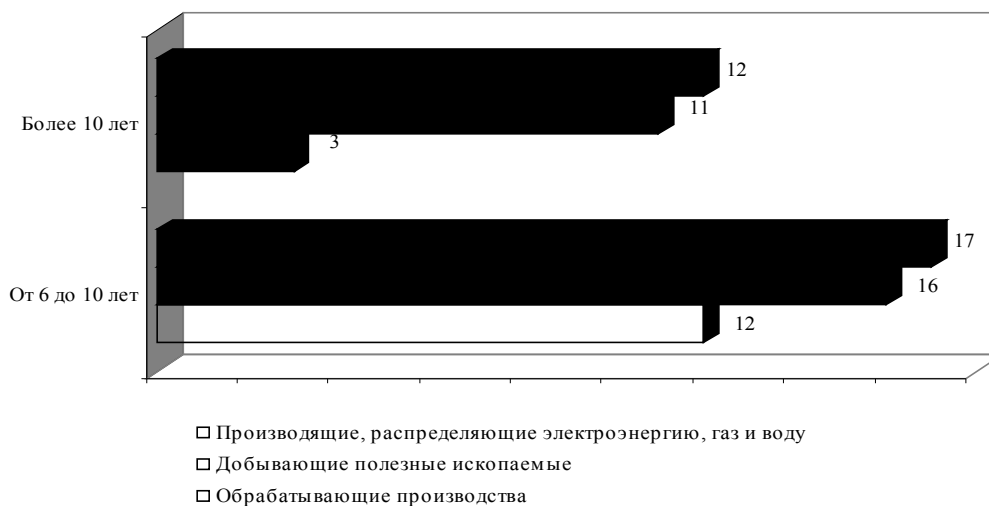

4 Оценка предпринимателями влияния инвестиционной деятельности на динамику производительности труда в организации (как в ретроспективе, так и в перспективе).

Проведенное обследование позволило определить влияние, оказанное на динамику производительности труда вследствие осуществленных инвестиций в модернизацию производства.

По мнению большинства, а именно, 35% руководителей промышленных предприятий, вследствие осуществленных к 2011 г. инвестиций в модернизацию производства, производительность труда повысилась на 1 - 5%. В то же время менее трети респондентов сообщили об увеличении производительности труда на 6-15%.

*Рис.18. Распределение предпринимательских оценок относительно влияния на динамику производительности труда вследствие осуществленных инвестиций в модернизацию производства в промышленных предприятиях
доля организаций от их общего числа, %*

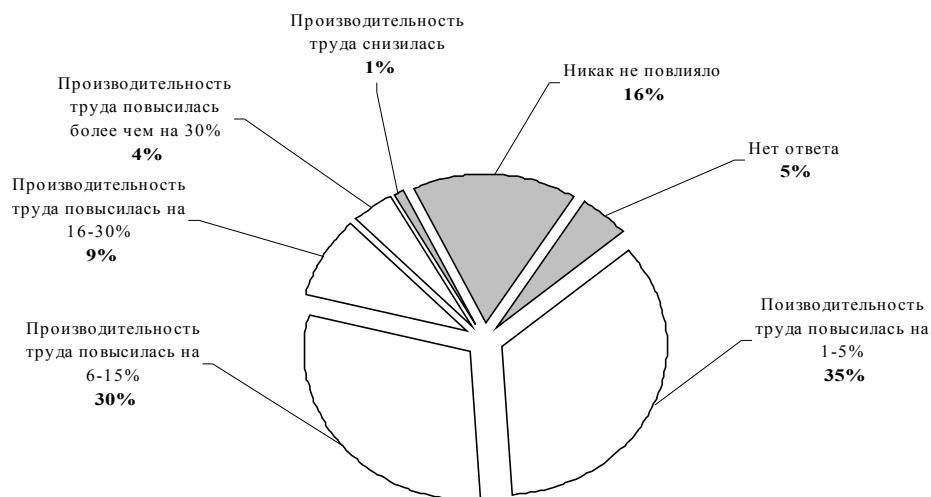

Согласно результатам исследования, возможно сделать вывод, что российские промышленные предприятия крайне неоднородны в плане производительности труда. Эта неоднородность хорошо просматривается при сравнении предприятий по видам экономической деятельности. Впрочем, это вполне логично в связи с унаследованностью от плановой экономики многочисленных диспропорций, которые, к сожалению пока не ликвидированы.

Проведенный анализ показал, что в большей мере увеличение производительности труда на 1-5% произошло на предприятиях, производящих транспортные средства и оборудование (48% респондентов); производствах прочих неметаллических минеральных продуктов (42%); добывающих топливно-энергетические полезные ископаемые (42%); металлургических производствах и производствах готовых металлических изделий (41%).

В то же время, обращают на себя оценки предпринимателей, которые, в том числе, сообщили об отсутствии какого-либо влияния на динамику производительности труда. В большей степени это касалось предприятий по производству и распределению электроэнергии, газа и воды, а также добывающих полезные ископаемые, кроме топливно-энергетических, на что указали 29% руководителей соответственно.

**Влияние на динамику производительности труда в результате
осуществленных инвестиций в модернизацию производства**
доля организаций от их общего числа, %

| | Никак не повлияло | Производ. труда снизилось | Производительность труда повысилась на: | Нет ответа | | | | |
|--|-------------------|---------------------------|---|------------|-------|--------|-----------|----|
| | | | | 1-5% | 6-15% | 16-30% | более 30% | |
| Число занятых, чел. | До 250 | 19 | 1 | 34 | 27 | 9 | 4 | 6 |
| | 251-500 | 15 | 1 | 33 | 31 | 9 | 4 | 7 |
| | 501-1000 | 16 | 1 | 33 | 37 | 8 | 2 | 3 |
| | Более 1000 | 12 | 0 | 40 | 28 | 11 | 6 | 3 |
| РАЗДЕЛ С | | | | | | | | |
| Добыча полезных ископаемых | | 22 | 1 | 41 | 28 | 4 | 2 | 2 |
| СА – Добыча топливно-энергетических ископаемых | | 20 | 2 | 42 | 24 | 6 | 3 | 3 |
| СВ – Добыча полезных ископаемых, кроме топливно-энергетических | | 29 | 0 | 35 | 36 | 0 | 0 | 0 |
| РАЗДЕЛ D | | | | | | | | |
| Обрабатывающие производства | | 13 | 1 | 36 | 31 | 10 | 4 | 5 |
| DA – Производство пищевых продуктов, включая напитки и табака | | 14 | 2 | 38 | 28 | 11 | 5 | 2 |
| DB – Текстильное и швейное производство | | 11 | 0 | 33 | 33 | 12 | 2 | 9 |
| DD – Обработка древесины и производство изделий из дерева | | 13 | 0 | 38 | 31 | 6 | 6 | 6 |
| DE – Целлюлозно-бумажное производство; издательская и полиграфическая деятельность | | 11 | 0 | 28 | 33 | 9 | 6 | 13 |
| DF – Производство кокса и нефтепродуктов | | 15 | 0 | 39 | 38 | 8 | 0 | 0 |
| DG – Химическое производство | | 15 | 0 | 35 | 31 | 15 | 1 | 3 |
| DH – Производство резиновых и пластмассовых изделий | | 11 | 0 | 28 | 38 | 9 | 7 | 7 |
| DI – Производство прочих неметаллических минеральных продуктов | | 15 | 0 | 42 | 26 | 10 | 1 | 6 |
| DJ – Metallургическое производство и производство готовых металлических изделий | | 18 | 0 | 41 | 26 | 12 | 3 | 0 |
| DK – Производство машин и оборудования (без производства оружия и боеприпасов) | | 11 | 0 | 33 | 28 | 9 | 8 | 11 |
| DL – Производство электрооборудования, | | 13 | 1 | 29 | 36 | 10 | 4 | 7 |

| | | | | | | | |
|--|----|---|----|----|----|---|---|
| электронного и оптического оборудования | | | | | | | |
| DM – Производство транспортных средств и оборудования | 10 | 0 | 48 | 24 | 10 | 6 | 2 |
| DN – Прочие производства | 23 | 0 | 27 | 46 | 0 | 0 | 4 |
| РАЗДЕЛ E | | | | | | | |
| Производство и распределение электроэнергии, газа и воды | 29 | 0 | 29 | 27 | 6 | 4 | 5 |

Таким образом, очевидно, что задача роста производительности труда на многих промышленных предприятиях в ближайшей перспективе приобретет значение главного приоритета. Проведенное исследование полностью подтверждает этот тезис, так как анализ влияния на динамику производительности труда в запланированных будущем инвестиционных мероприятий в модернизацию производства демонстрирует именно такую тенденцию.

В частности, по мнению большинства руководителей, запланированные инвестиции в модернизацию производства позволят повысить производительность труда минимум на 1-5%, а максимум – от 6 до 15%. Об этом сообщили 32 и 33% предпринимателей соответственно.

*Рис.19. Распределение предпринимательских оценок относительно влияния на динамику производительности труда вследствие будущих осуществленных инвестиций в модернизацию производства в промышленных предприятиях
доля организаций от их общего числа, %*

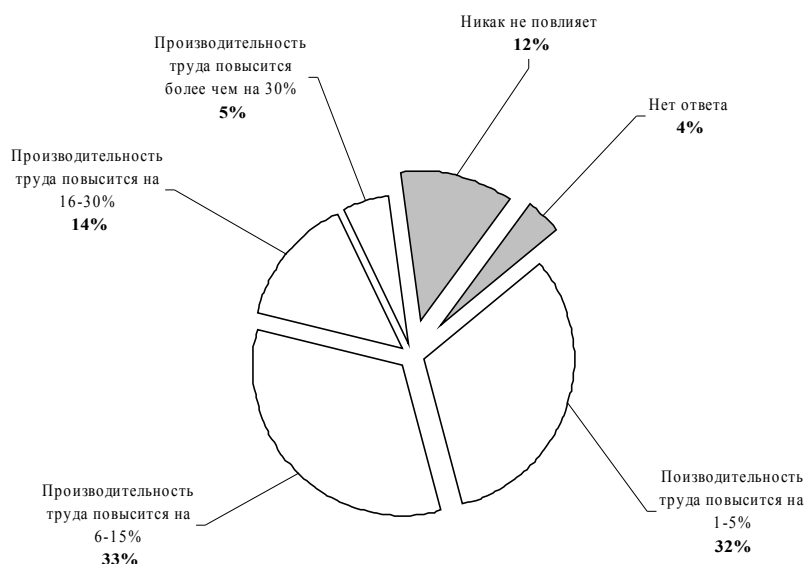

В большей степени рассчитывают на увеличение производительности труда на 6-15% вследствие реализации запланированных инвестиций в металлургическом производстве и производстве готовых металлических изделий, о чем сообщили 42% руководителей, а также на предприятиях по обработке древесины и производстве изделий из дерева (41%).

Таблица 5

Влияние на динамику производительности труда в результате осуществления инвестиций в модернизацию производства в будущем

| | Никак не повлияет | Производ. труда снизится | Производительность труда повысится: | Нет ответа | | | | |
|--|-------------------|--------------------------|-------------------------------------|------------|-------|--------|-----------|---|
| | | | | 1-5% | 6-15% | 16-30% | более 30% | |
| Число занятых, чел. | До 250 | 14 | 0 | 32 | 27 | 16 | 4 | 7 |
| | 251-500 | 12 | 0 | 28 | 39 | 13 | 5 | 3 |
| | 501-1000 | 13 | 0 | 36 | 27 | 17 | 6 | 1 |
| | Более 1000 | 8 | 0 | 30 | 43 | 11 | 6 | 2 |
| РАЗДЕЛ С | | | | | | | | |
| Добыча полезных ископаемых | | 13 | 1 | 42 | 31 | 7 | 5 | 1 |
| СА – Добыча топливно-энергетических ископаемых | | 14 | 2 | 44 | 29 | 3 | 6 | 2 |
| СВ – Добыча полезных ископаемых, кроме топливно-энергетических | | 11 | 0 | 32 | 35 | 18 | 4 | 0 |
| РАЗДЕЛ D | | | | | | | | |
| Обрабатывающие производства | | 11 | 0 | 30 | 35 | 15 | 5 | 4 |
| DA – Производство пищевых | | 7 | 0 | 32 | 36 | 17 | 6 | 2 |

| | | | | | | | |
|--|----|---|----|----|----|----|----|
| продуктов, включая напитки и табака | | | | | | | |
| DB – Текстильное и швейное производство | 11 | 0 | 42 | 21 | 12 | 7 | 7 |
| DD – Обработка древесины и производство изделий из дерева | 9 | 0 | 28 | 41 | 13 | 6 | 3 |
| DE – Целлюлозно-бумажное производство; издательская и полиграфическая деятельность | 13 | 0 | 31 | 30 | 13 | 0 | 13 |
| DF – Производство кокса и нефтепродуктов | 8 | 0 | 23 | 31 | 23 | 15 | 0 |
| DG – Химическое производство | 10 | 0 | 36 | 25 | 16 | 12 | 1 |
| DH – Производство резиновых и пластмассовых изделий | 13 | 0 | 28 | 38 | 15 | 4 | 2 |
| DI – Производство прочих неметаллических минеральных продуктов | 16 | 0 | 26 | 37 | 15 | 3 | 3 |
| DJ – Metallургическое производство и производство готовых металлических изделий | 11 | 0 | 28 | 42 | 12 | 5 | 2 |
| DK – Производство машин и оборудования (без производства оружия и боеприпасов) | 8 | 0 | 28 | 39 | 14 | 5 | 6 |
| DL – Производство электрооборудования, электронного и оптического оборудования | 13 | 0 | 22 | 39 | 17 | 3 | 6 |
| DM – Производство транспортных средств и оборудования | 6 | 2 | 35 | 27 | 18 | 8 | 4 |
| DN – Прочие производства | 23 | 0 | 23 | 30 | 12 | 4 | 8 |
| РАЗДЕЛ E | | | | | | | |
| Производство и распределение электроэнергии, газа и воды | 20 | 0 | 32 | 25 | 15 | 5 | 3 |

4.1 Затруднения в инвестиционной деятельности

Согласно проведенному исследованию, установлено, что в 2011 г., по мнению большинства руководителей всех видов экономической деятельности, фискальные проблемы явились преобладающими негативными ограничениями, серьезнейшим образом повлиявшими на предпринимательский и инвестиционный климат промышленных предприятий. Так, по мнению 73% руководителей существенное

отрицательное давление на деятельность возглавляемых ими производств оказывал фактор «высокая налоговая нагрузка на бизнес».

Очевидно, столь негативная реакция предпринимательской среды во многом обусловлена увеличением с 1 января 2011 г. ставки социальных отчислений, что существенно усилило налоговое бремя на предприятия.

Согласно полученным данным, наиболее восприимчивыми к отрицательному воздействию данного фактора в анализируемом периоде были промышленные предприятия, входящие в группу добывающих и обрабатывающих производств, о чем сообщили по 74% руководителей соответственно.

Воздействие со стороны данного ограничения как умеренное, посчитали менее четверти респондентов.

Рис.29. Распределение оценок руководителей промышленных предприятий, посчитавших влияние фактора «высокая налоговая нагрузка на бизнес» существенным для организаций от их общего числа, %



Следующим «лидирующим» фактором в рейтинге ограничений явилось негативное влияние коррумпированности и бюрократии, о существенном давлении которых констатировали 57% руководителей промышленных предприятий. О наибольшем влиянии этих негативных явлений заявили руководители предприятий в сфере добывающих

производств, а именно: по добыче топливно – энергетических полезных ископаемых (71% респондентов); а также в сфере обрабатывающих предприятий.

Рис.30. Распределение оценок руководителей промышленных предприятий, посчитавших влияние фактора «коррупционность и бюрократия» существенным
доля организаций от их общего числа, %



Замыкает тройку «лидеров» в рейтинге лимитирующих воздействий – «неопределенность экономической ситуации в стране». Более 50% руководителей констатировали о распространении данного негативного явления. По всей видимости, это отголосок социального и экономического напряжения, вызванного кризисными явлениями. Кроме того, посткризисная российская действительность, в которой предприниматели вынуждены функционировать и развивать свой бизнес в 2011 г., находится на пике предвыборного периода, что также обуславливает определенные настроения в бизнес-сообществе.

Рис.33. Распределение оценок руководителей промышленных предприятий, посчитавших влияние фактора «неопределенность экономической обстановки в стране» существенным доля организаций от их общего числа, %



Следует отметить, что вышеуказанный перечень – далеко не исчерпывающий в списке сдерживающих ограничений, однако именно эта группа факторов, по мнению «директорского корпуса», оказывала в 2011 г. наиболее сильное отрицательное влияние на предпринимательский и инвестиционный климат.

Рис.34. Распределение оценок руководителей промышленных предприятий относительно степени воздействия факторов, неблагоприятно влияющих на предпринимательский и инвестиционный климат
доля организаций от их общего числа, %

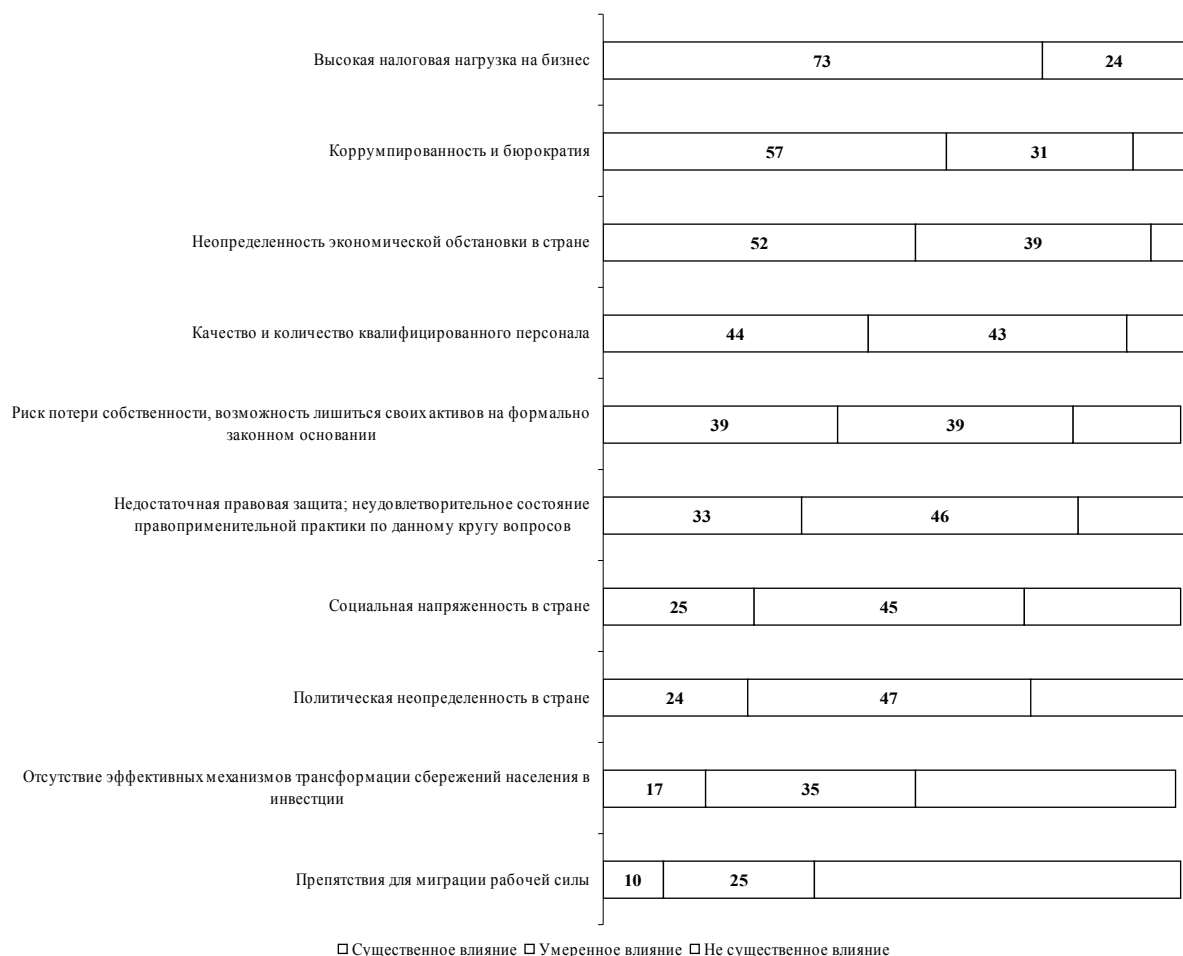

Из оставшейся совокупности ограничений также обращает на себя внимание довольно большая доля руководителей, указавшая на проблему оснащения промышленных производств квалифицированным персоналом. В 2011 г. 44% руководителей предприятий ссылались на фактор, свидетельствующий о недостатке качества и количества квалифицированного персонала.

К сожалению, особенности российских промышленных производств таковы, что для большинства российских компаний различных профилей деятельности недостаточная укомплектованность квалифицированным персоналом является для руководства одной из главных проблем.

Данная проблема вызвана целым рядом причин и прослеживается во многих производствах. Современный этап внедрения инвестиционных

процессов на производствах характеризуется возросшей потребностью в профессиональном мобильном персонале, способном успешно реализовывать себя в изменяющихся финансово-экономических условиях. Однако актуальность проблемы качественной подготовки выпускников высших профессиональных учебных заведений не позволяет в полной мере рассчитывать на такой резерв. Кроме того, в связи со специфичностью многих производств, традиционно существует острый дефицит соответствующих специалистов.

Особенно острым данный вопрос стоял на предприятиях, производящих электрооборудование, электронное и оптическое оборудование, о чем сообщили 62% руководителей; обрабатывающих древесину и производящие изделия из дерева (59%).

Рис.35. Распределение оценок руководителей промышленных предприятий, посчитавших влияние фактора «качество и количество квалифицированного персонала» существенным для организаций от их общего числа, %



Следует обратить внимание, что в 2011 г. мнения руководителей, указывающие на возможные риски потери собственности, а также лишения своих активов на формально-законном основании разделились поровну и составили по 39% соответственно.

Практика предпринимательства, связанная с осуществлением инвестиционных проектов, традиционно в большей степени, чем другие

сферы, подвержены риску. Кроме того, в определенной степени данная ситуация указывает на наличие скрытых дисбалансов в экономической и производственной составляющей промышленных предприятий.

В то же время риски подобного рода посчитали незначительными 18% руководителей, преимущественно добывающих производств.

Рис.36. Распределение оценок руководителей промышленных предприятий, посчитавших влияние фактора «риск потери собственности, возможность лишения своих активов на формально-законном основании» существенным и умеренным
доля организаций от их общего числа, %

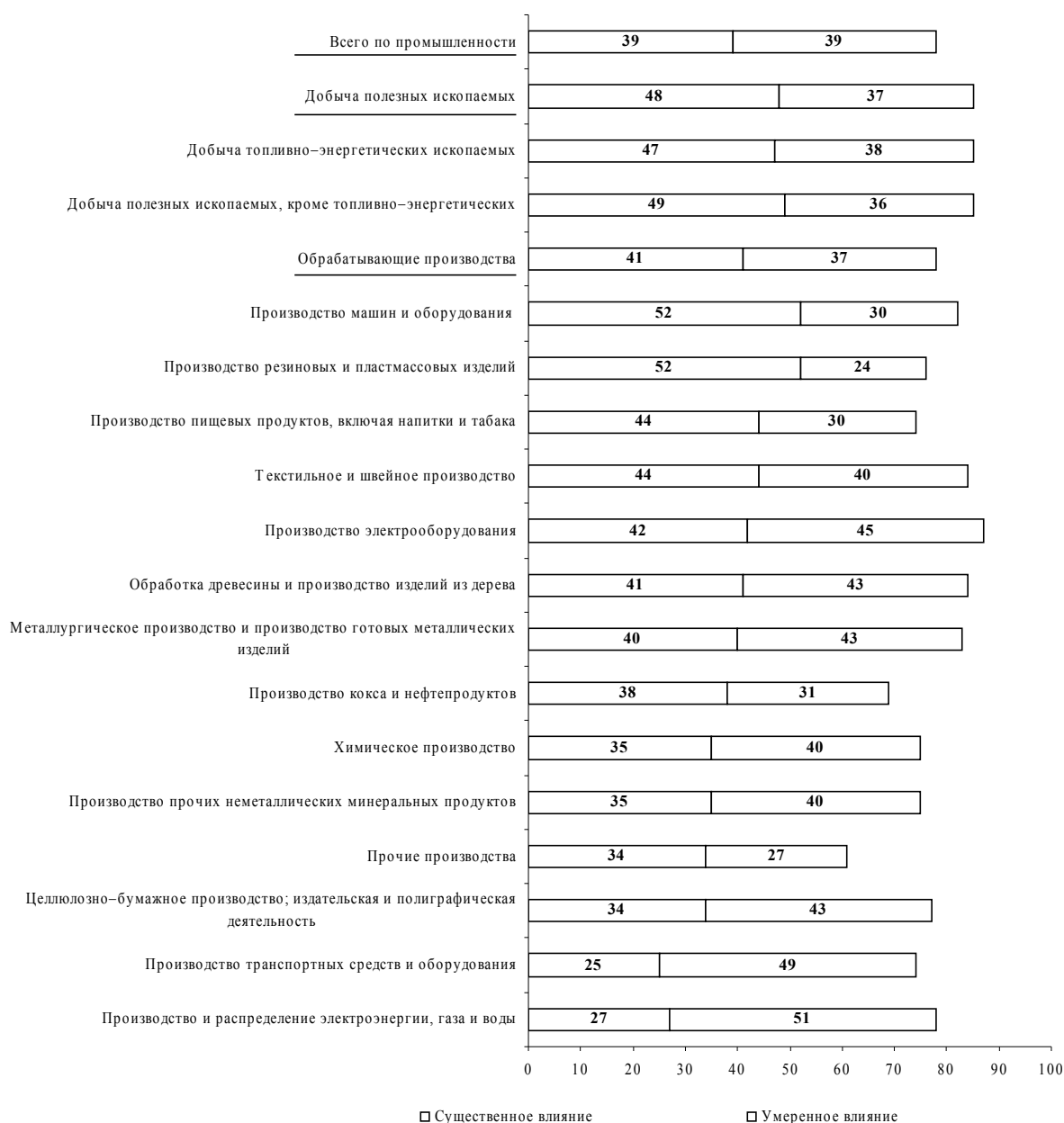

Учитывая мнения предпринимателей, остался в 2011 г. открытым вопрос, касающийся несовершенства нормативно – правовой базы,

регулирующей предпринимательскую и инвестиционную деятельность. Каждый третий руководитель указал, что данная проблематика оказывает существенное влияние на развитие их бизнеса.

Несколько менее актуальной в оценке негативных воздействий, по мнению «директорского корпуса», была ситуация, связанная с **политической неопределенностью и социальной напряженностью в стране.**

Также не столь остро стояли вопросы, касающиеся **отсутствия у населения эффективных механизмов трансформации сбережений в инвестиции**, а также проблемы, связанные с **миграцией рабочей силы.**

Таким образом, опираясь на сформированный рейтинг ограничений, можно сделать следующий вывод: одним из основных направлений для создания благоприятного инвестиционного климата и привлечения инвестиций в Россию является реформа налоговой системы. Детальному анализу, по всей видимости, следует подвергнуть не только систему налоговых ставок, но и саму систему налоговой администрации – с целью значительного уменьшения времени и рисков, связанных с бюрократическими процедурами.

Проведенное исследование позволяет констатировать, что большинство руководителей не имели в прошлом проблем, связанных с угрозой необоснованного преследования по уголовным статьям, связанным с уклонением от уплаты налогов и сборов, а также незаконной предпринимательской деятельностью. Об этом в 2011 г. сообщили 85% руководителей промышленных предприятий.

О наличии в прошлом умеренных проблем в большей степени сообщали руководители промышленных предприятий по производству резиновых и пластмассовых изделий, их доля составила 24%; предприятий по обработке древесины и производства изделий из дерева (16%).

Рис.31. Распределение оценок руководителей промышленных предприятий, относительно наличия в прошлом проблем, связанных с угрозой необоснованного преследования по уголовным статьям, связанным с уклонением от уплаты налогов и незаконной предпринимательской деятельностью
доля организаций от их общего числа, %

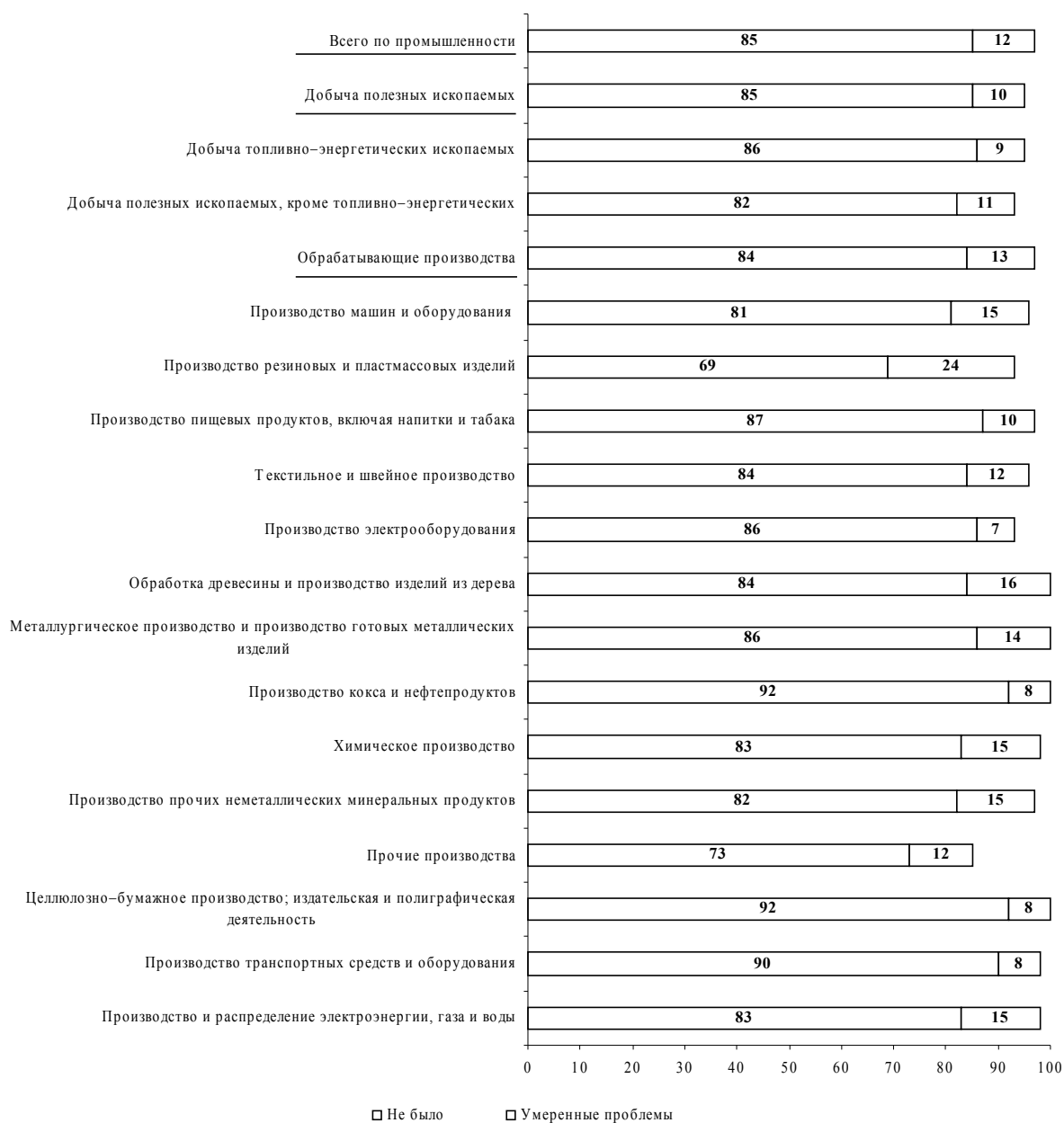

Тем не менее, в 2011 г. большинство руководителей сошлись на мнении, что в настоящее время все-таки сохраняются преимущественно умеренные риски, связанные с угрозой необоснованного преследования по уголовным статьям, связанным с уклонением от уплаты налогов и сборов, а также незаконной предпринимательской деятельностью.

**Рис.32. Распределение оценок руководителей промышленных предприятий, относительно наличия в настоящее время рисков, связанных с угрозой необоснованного преследования по уголовным статьям, связанным с уклонением от уплаты налогов и незаконной предпринимательской деятельностью
доля организаций от их общего числа, %**

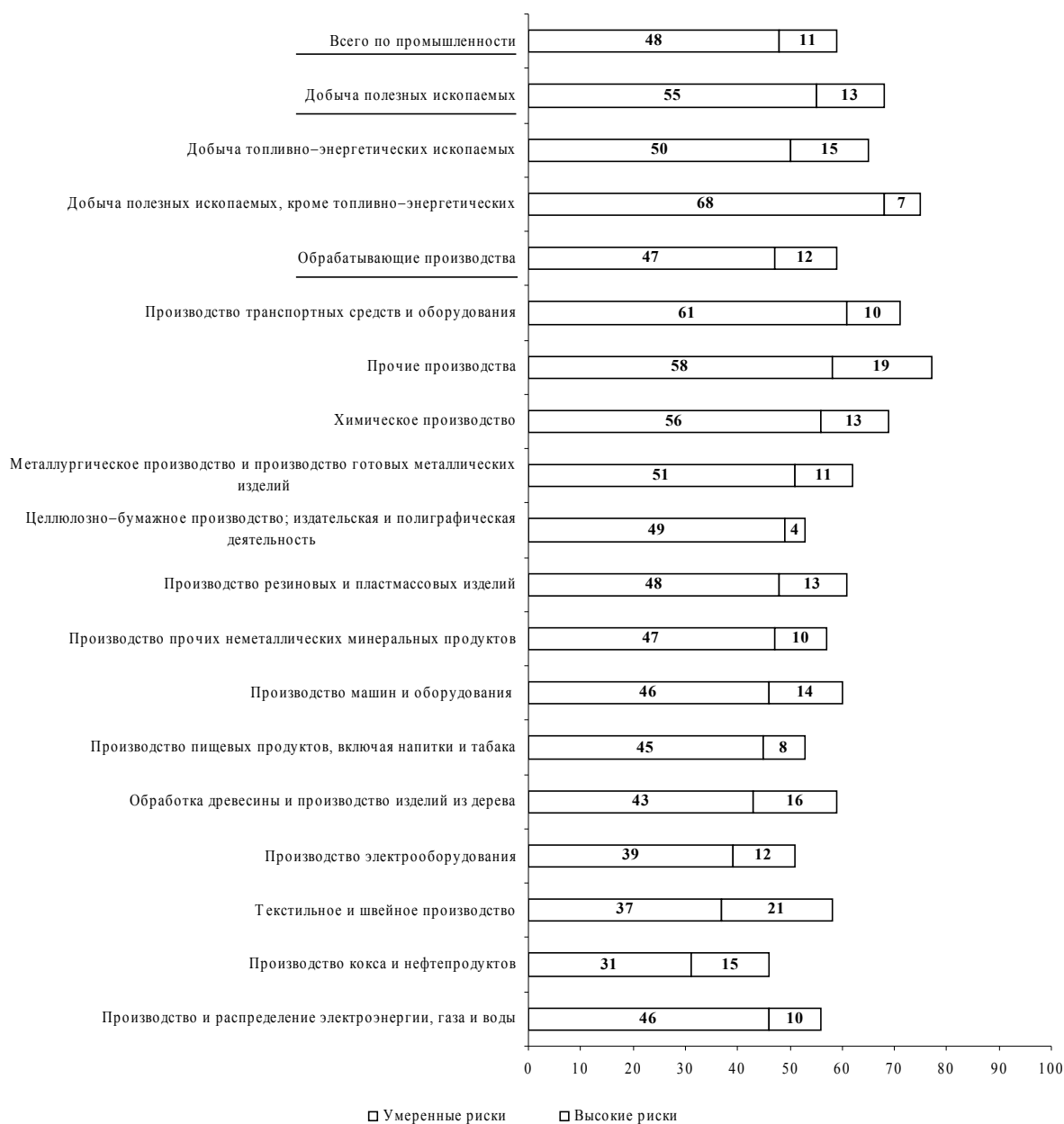

4.2 Ожидания предпринимательского сообщества относительно изменения инвестиционного и предпринимательского климата в среднесрочной и долгосрочной перспективе.

Анализируя мнения респондентов относительно ожидаемого предпринимательского и инвестиционного климата в России как в ближайшей, так и долгосрочной перспективе, следует учитывать высокую

степень дифференциации отраслей промышленности по уровню развития и состоянию инвестиционной привлекательности.

Рис.37. Распределение предпринимательских оценок относительно ожиданий существенного улучшения предпринимательского и инвестиционного климата в России
доля организаций от их общего числа, %

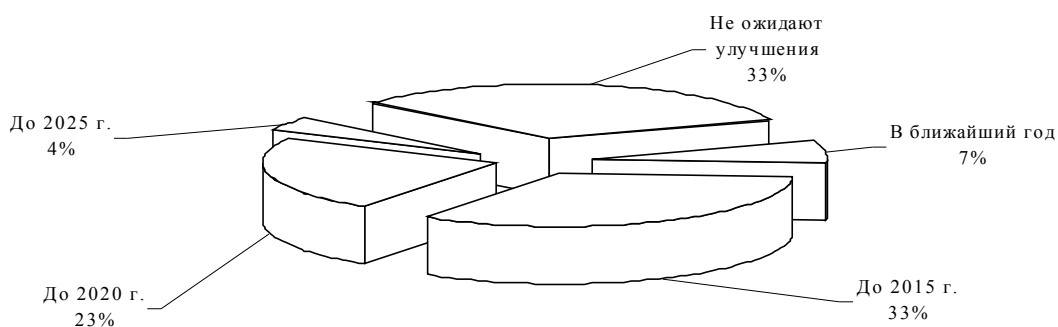

В целом, полученные данные позволяют констатировать, что большинство руководителей не склонны в ближайшем году рассчитывать на наращивание позитивных процессов. Основной ожидаемый ориентир положительных изменений для руководителей – до 2015 – 2020 гг. Перемен до 2025 г. ожидали только 4% предпринимателей.

Так, до 2012 г. только 7% руководителей ожидают положительных перемен. В большей степени это относится к руководителям предприятий по производству резиновых и пластмассовых изделий; по производству прочих неметаллических минеральных продуктов, а также по производству машин и оборудования.

Рис.38. Распределение предпринимательских оценок по видам экономической деятельности, ожидающих существенное улучшение предпринимательского и инвестиционного климата в России в ближайший год
доля организаций от их общего числа, %



Основная доля руководителей склонна считать, что существенная позитивная коррекция предпринимательского и инвестиционного климата в России наступит до 2015 г. Об этом в 2011 г. сообщила треть предпринимателей.

В данном случае, наибольший потенциал ожидаемых позитивных перспектив был аккумулирован на предприятиях, производящих транспортные средства и оборудование; добывающих топливно-энергетические ископаемые, а также производящие пищевые продукты, включая напитки и табак.

Рис.39. Распределение предпринимательских оценок по видам экономической деятельности, ожидающих существенное улучшение предпринимательского и инвестиционного климата в России до 2015 г. доля организаций от их общего числа, %



В то же время около четверти руководителей сообщили, что ожидают улучшение предпринимательского и инвестиционного климата в России только лишь к 2020 г. В большей степени данное предположение высказывали руководители предприятий, производящих и распределяющих электроэнергию, газ и воду.

Рис.40. Распределение предпринимательских оценок по видам экономической деятельности, ожидающих существенное улучшение предпринимательского и инвестиционного климата в России до 2020 г. доля организаций от их общего числа, %



Обращает на себя внимание, что треть руководителей в 2011 г. вовсе не рассчитывали на существенное улучшение предпринимательского и инвестиционного климата в России.

Рис.41. Распределение предпринимательских оценок по видам экономической деятельности, не ожидающих существенное улучшение предпринимательского и инвестиционного климата в России
доля организаций от их общего числа, %



Столь разрозненная совокупность предпринимательских суждений по многим вопросам, касающихся оценки предпринимательского и инвестиционного климата, является следствием неутвердившейся экономической системы переходного типа, нуждающейся в кардинальном институциональном преобразовании.